



**9 az 1-ben forrólevegős fritőz
érintőképernyővel 1485 W 3,6 l JR03**



Termékkód

104342, 104278

jurhan.com





Köszönjük, hogy termékünket választotta. Annak érdekében, hogy minél hosszabb ideig élvezhesse a terméket, és a biztonságos kezelés érdekében kérjük, feltétlenül kövesse az alábbi összeszerelési utasításokat. Tartsa meg ezt a kézikönyvet a későbbi használatra.

ÚTMUTATÓ

FIGYELMEZTETÉS! Tartsa be a biztonsági és telepítési utasításokat, hogy elkerülje a sérülés vagy a termék károsodásának kockázatát.



Kizárólag otthoni használatra, és nem kereskedelmi felhasználásra!

Fontos: Olvassa el figyelmesen ezeket az utasításokat, és őrizze meg a későbbi használathoz. Ha a jövőben másnak adja át ezt a terméket, kérjük, ne feledje, hogy ezeket az utasításokat is továbbadja.

Tartsa az apró alkatrészeket és a műanyag zacskókat gyermekek elől elzárva. Fulladásveszély!

Ellenőrizzen minden elemet, komponenst és alkatrészt sérülések szempontjából. A gondos ellenőrzés ellenére még a legjobb termék is megsérülhet szállítás közben.

Sérülés esetén kérjük, vegye fel velünk a kapcsolatot. A hibás alkatrészek veszélyeztethetik az Ön egészségét.

Soha ne módosítsa a terméket! A módosítások érvénytelenítik a garanciát.

Tisztításhoz használjon ne használjon agresszív tisztítószereket vagy fehérítőket.

Jurhan.com



A fritőz használata

A termék a kedvenc ételek elkészítésének egyszerű, egészséges változatát kínálja. A forró levegő minden oldalról történő keringetésének köszönhetően nagyfokú változatosságot biztosít az ételkészítésben.

Jellemzői:

Sütögetés, grillezés, pörkölés, sütés, kirántás, párolás, melegítés, kiolvasztás és a hőmérséklet fenntartása.

A terméket csak arra a célra használja, amelyre a gyártó szánja, és amelyre a garancia vonatkozik.

Általános leírás - 1. ábra

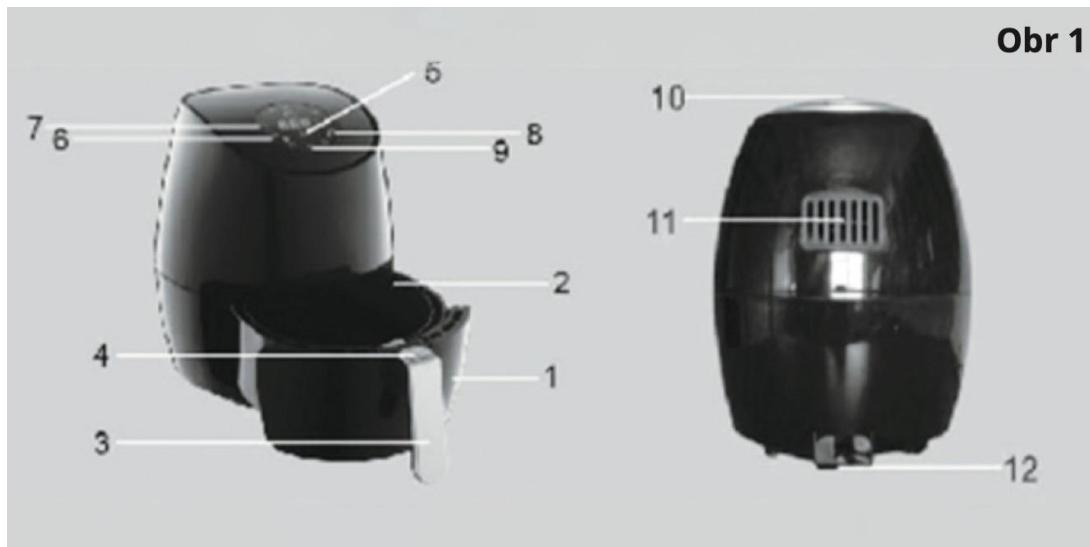

1. Serpenyő
2. Kosár
3. Kosár fogantyú
4. Gomb a kosár kiürítéséhez
5. Be/kikapcsoló gomb
6. LED érintőképernyővel
7. Időzítő vezérlés: 0 – 30 perc

8. Hőmérséklet-szabályozás: 80 – 200 °C
9. Előbeállítás - nyomja meg ismételten az M gombot egy program kiválasztásához.
10. Levegőellátás
11. Légekivezető nyílások
12. Hálózati kábel

Műszaki adatok

Model	DBHF002
Feszültség	220 – 240 V
Frekvencia	50 / 60 Hz
Kimenetel	1485 W
Hőmérséklet-szabályozás	80 – 200 °C
Időzítő	Do 30 minút
Biztonsági osztály	I

Biztonsági előírások

- Az elektromos feszültség miatt ne tegye ki közvetlen vízzel való érintkezésnek.
- Ne tegye ki közvetlen érintkezésnek hőkészülékekkel.
- Ne takarja le a levegő be- vagy kimeneti nyílását.
- A serpenyőben lévő olaj növeli a tűzveszélyt.
- Bekapcsolt állapotban ne érintse meg a készülék belsejét.
- Győződjön meg arról, hogy a készülék ugyanazon a feszültségen működik, mint amihez a csatlakozóaljzatot igazították.
- Ne használja a készüléket, ha a főkábel, a csatlakozóaljzat vagy bármely más alkatrész sérült.
- Ne használja a készüléket gyermekek számára elérhető közelségben.
- Tartsa a berendezést forró felületektől távol.
- Ne hagyja a főkábelt olyan helyen, ahol megbolthatnak benne.
- Ne csavarja meg a kábelt.
- Ne kezelje a kábelt, ha nedves a keze.
- Ne használjon hosszabbítót.
- Ne hagyja a készüléket függönyök vagy más szövetek közelében.





- A készülék körül mindkét oldalon hagyjon legalább 10 cm távolságot.
- Ne tegyen semmit a készülék tetejére.
- Ne használja a készüléket a használati utasításban megadottaktól eltérő célra.
- Ne hagyja a berendezést ellenőrzés nélkül működni.
- Ne közelítsen a sütőből kiáramló gőzhöz.
- Ha sötét füstfelhők jönnek ki a sütőből, azonnal húzza ki a készüléket.
- Vigyázzon a gyermekek biztonságára, akadályozza meg, hogy felnőtt felügyelete nélkül használják a fritőzt.
- Gyermekek nem moshatják a sütőt, és nem vehetnek részt annak karbantartásában.

Figyelmeztetés

- Ügyeljen arra, hogy a készüléket vízszintes helyzetben, kemény, szilárd felületen helyezze el.
- A készüléket kizárólag otthoni használatra szánják, üzemi étkezdékben és egyéb vendéglátóhelyeken nem használható. Ezekre szintén nem vonatkozik a garancia.
- Mindig húzza ki a készüléket, ha nincs használatban.
- Mosás előtt hagyja a sütőt kb. 30 percig hűlni.

Automatikus kikapcsolás

A készülék beépített időzítővel rendelkezik. Automatikusan kikapcsol, amikor az idő eléri a 0-t.

Elektromágneses mezők

A készülékre az összes EMF (elektromágneses mezőkre) vonatkozó szabvány vonatkozik. Helyes használat esetén nincs kockázata az emberi szervezet károsodásának, ami tudományosan bizonyított.

Első használat előtt

1. Távolítsa el minden csomagolóanyagot és matricát.
2. Mossa ki a kosarat és a serpenyőt meleg vízzel, mosogatószerrel és nem dörzsölő szivaccsal.
3. Egy ruhadarabbal mossa le a sütőt kívül-belül.

Jurhan.com



Felkészülés a használatra

1. Helyezze a berendezést szilárd, vízszintes, hőálló aljzatra.
2. Helyezze a kosarat a serpenyőbe (2. ábra).

Ne öntsön olajat vagy más folyadékot a serpenyőbe, és ne tegyen semmit a fritőz tetejére.

Forrólevegős sütés

1. Csatlakoztassa a főkábelt a falba épített aljzathoz.
2. Óvatosan vegye ki a serpenyőt a sütőből (3. ábra).

3. Helyezze a hozzávalókat a kosárba.
4. Csúsztassa vissza a serpenyőt a sütőbe (4. ábra).

5. Válassza ki az összetevők funkcióját és hőmérsékletét (5. ábra).

Megjegyzés:

7 funkció van: sült krumplics, csirke, steak, garnélarák, hús, pite, hal.

Nyomja meg a gombot az egyes összetevőkhöz tartozó megfelelő funkció kiválasztásához. Az idő működés közben is módosítható - TIME PLUS, illetve MINUS, a kezelőpanelen, egy megnyomás 1 perc beállításnak felel meg. A hőmérséklet beállítása a gombokkal történik.

TEMP PLUS a TEMP MINUS – 1 nyomás 5 fokot jelent. Gyors hőmérséklet-változásokhoz



Obr 2



Obr 3



Obr 4



Obr 5



tartsa sokáig.

6. Válassza ki a megfelelő hőmérsékletet és funkciót a felsorolt 7 közül, majd nyomja meg a kapcsolót, a készülék elindul és felmelegíti a hozzávalókat. Az M gombbal lehet kiválasztani és megváltoztatni funkciót. Az idő és a hőmérséklet megváltoztatása lehetséges.

7. A melegítés és a levegő ikonok villogni fognak a készülék működése közben (6. ábra).



A fritóz bekapcsolásához fordítsa az időzítő gombot a kívánt főzési időre, a fritóz elindul.

Figyelmeztetés:

A meleg levegő áramlása közben a fűtés ikonja villog, és időnként megáll. Ez azt jelzi, hogy a fűtőelem be van kapcsolva - a hőmérséklet eléri a beállított szintet. Ha ki van kapcsolva - a hőmérséklet a beállított szint alatt van.

Ha a készülék hideg, adjon hozzá 3 percet az ételkészítéshez.

Ha a készülék hideg, melegítse elő 3 percig. Először nyomja meg a WARM UP és a PLUS gombot, majd kapcsolja be a bekapcsológombot, hogy a fritóz fokozatosan felmelegedjen. A felmelegedés után óvatosan vegye ki a serpenyőt a fritózból (3. ábra).

Figyelmeztetés:

A készülék leállítja a fűtést, amikor a serpenyőt kiveszik, a levegő áramlása 5 másodperc után megszűnik.

- A bekapcsolási lámpa és a melegítőfény bekapcsolt állapotban van
- Az időzítő elkezd visszaszámolni az elkészítési időt.
- A forrólevegős sütési folyamat során a fűtési lámpa időről időre be- és kikapcsol. Ez azt jelzi, hogy a fűtőelem be- és kikapcsol a beállított hőmérséklet eléréséhez.



d. A hozzávalókból származó felesleges olaj a serpenyő aljára kerül.

8. Egyes összetevőknél az előkészítés ideje alatt rázogatni kell (a fejezetben található Beállítások szakasz). Ehhez húzza ki az edényt a készülékből a fogantyút megfogva és rázogatva. Ezután csúsztassa vissza a serpenyőt a sütőbe (7. ábra).



Figyelmeztetés:

Ne nyomja meg a gombot a serpenyőn rázogatás közben (8. ábra).

Tippünk:

A kosarat kiveheti a serpenyőből és rázogathatja, hogy csökkentse a súlyát.



9. Ha az időzítő hangját hallja, a beállított idő lejárt. Vegye ki a serpenyőt, és helyezze hőálló felületre.

Megjegyzés: A készüléket kézzel is kikapcsolhatja, ha a hőmérsékletet 0-ra állítja.

10. Ellenőrizze, hogy az összetevők elkészültek-e. Ha nem, egyszerűen csúsztassa vissza a serpenyőt.

11. Az apró összetevők, például a hasábburgonya eltávolításához nyomja meg a kosár kioldó gombot (1), és emelje ki a kosarat a serpenyőből (2) - 9. ábra.



Ne fordítsa fel a serpenyőt, különben az olaj leülepszik az aljára, és behatol a hozzávalókba.

12. Ürítse ki a kosarat, és tegye egy tálba vagy egy tányérra (10. ábra).



Tippünk:

Ha nagyméretű vagy törékeny hozzávalókat szeretne kivenni a kosárból, használjon fogót.

13. Amikor egy adag étel elkészült, a sütő azonnal készen áll a következő adag elkészítésére.

Beállítás:

Az 1. táblázat csak tájékoztató jellegű, mivel a különböző gyártók nyersanyagainak mérete és alakja eltérő, ezért mindig a gyártók ajánlásait kell követni.

Tippek:

- A kisebb hozzávalók általában rövidebb előkészítést igényelnek, a több hozzávaló csak egy kicsit hosszabb időt.
- A kis mennyiségű hozzávalókkal való sütés jobb és egyenletesebb sütést biztosít.
- A ropogós eredmény érdekében adjon egy kis olajat a friss burgonyához.
- Ne készítsen túl zsíros összetevőket, például kolbászt.
- Azokat a finomságokat, amelyeket általában sütőben készít, a fritőzben is el lehet készíteni.
- A félkész termékek is elkészíthetők a fritőzben. A félkész tészta gyorsabban elkészül, mint az otthon készített.

Mosás, karbantartás és tárolás

- A javításokat kizárólag szakkereskedő végzi.
- Ellenőrizze, hogy minden alkatrész teljes és sértetlen. Ha nem, ne használja a terméket, hanem jelezze a kereskedőnek.
- A megfelelő karbantartás meghosszabbítja a termék élettartamát.
- Minden használat után mossa el a serpenyőt, de ne használjon csiszolóanyagokat a termék egyetlen részén sem. Használjon nedves ruhát, forró vizet és normál mosogatószer, sima, nem súroló szivaccsal. Szükség esetén zsírtalanítsa, és az ételmaradékok esetén használjon kefét.
- Mosás után száraz és tiszta helyen tárolja.



- A fritőz a hozzávalók újramelegítésére is használható. Az újramelegítéshez állítsa a hőmérsékletet 150 °C-ra és 10 percre.

1. táblázat - Élelmiszer-elkészítés

	Min – max súly(g)	Perc	Hőmérséklet (°C)	Rázogatás
Vékony fagyasztott sültkrumpli	300 – 700	9 – 16	200	✓
Vastag fagyasztott sültkrumpli	300 – 700	11 – 20	200	✓
Házi sültkrumpli	250	16 – 20	200	✓
Tócsni	500	15 - 18	180	✓
Sült burgonya	100 – 500	15 - 18	200	✓
Steak	100 – 500	8 – 12	180	
Sertésszelet	100 – 500	10 - 14	180	
Hamburger	100 – 500	7 – 14	180	
Kolbász	100 – 500	13 - 15	200	
Nyárs	100 – 500	18 – 22	180	
Csirkemell	100 – 500	10 - 15	180	
Tavaszi tekercs	100 – 400	8 – 10	200	✓
Fagyasztott csirkefalatkák	100 – 500	6 – 10	200	✓
Fagyasztott halrudacsok	100 – 500	6 – 10	200	✓
Sajt morzsában	100 – 400	8 – 10	180	
Töltött zöldség	100 – 400	10	160	
Kalácsok	300	20 – 25	160	
Quiche	400	20 – 22	180	



Muffinok	300	15 – 18	200	
Édes finomságok	400	20	160	

2. táblázat - Problémák és megoldások

Problémák	Lehetséges okok	Megoldások
A fritőz nem működik	Nem megfelelően van bekötve	A főkábelt szorosán a falba kell helyezni.
	Nincs beállítva időzítő	Állítsa be a sütési időt a kezdéshez.
Az összetevők nem sülték meg	Túl sok nyersanyag	Kevesebb hozzávaló, több alkalommal
A serpenyőt nem lehet visszatolni	Túl sok nyersanyag	Írányítsa a mozgását, amíg nem hallja a kattanást
	A serpenyő ferdén áll	A serpenyőbe behatólagos olaj túlságosan túlmelegszik, azonban ez nincs negatív hatással a berendezésre
A friss sültkrumpli egyenetlenül sült meg	Nem mosták át megfelelően	A burgonyát alaposan mossuk meg, és közben a maradék olajat is a serpenyőből.
A friss sült krumpli nem ropogós	Ennek oka az olaj mennyisége lehet	Vigyázzunk, hogy a burgonya megszáradjon mielőtt olajat adnánk hozzá, és vágjuk fel őket kisebb darabokra





MEGSEMMISÍTÉS

Eltávolítási utasítások

Kérjük, tájékozódjon a csomagolás megfelelő ártalmatlanítására vonatkozó, az Ön régiójában érvényes irányelvekről és előírásokról. A csomagolások részben műanyag zacskókból állhatnak - kérjük, hogy ebben a tekintetben fokozottan ügyeljen arra, hogy a gyermekek ne férjenek hozzá. Fuldoklás veszélye áll fenn!

A hulladékok ártalmatlanítását végző létesítmények

A berendezést a helyi hulladékkezelési szabályoknak és előírásoknak megfelelően kell ártalmatlanítani.

Jurhan.com



A "szemetesláda" szimbólum jelentése



CVédjük környezetünket. Az elektromos készülékek nem tartoznak a kommunális hulladékba. Használja az elektromos berendezések ártalmatlanítására kijelölt gyűjtőhelyeket, és adja le a már nem használt elektromos és elektronikus berendezéseit. Ez segít abban, hogy a nem megfelelő ártalmatlanítás lehetséges környezeti és emberi egészségügyi hatásai minimálisra csökkenjenek.

Így járuljon hozzá az elektromos és elektronikus berendezések hulladékának újrafeldolgozásához és más hasznosítási formáihoz. Érdeklődjön a helyi hatóságnál vagy a helyi önkormányzatnál, hogy hol ártalmatlaníthatja készülékeit.

